

K Ú P N A Z M L U V A

číslo: 2014/15

uzatvorená podľa § 409 a nasl. Zákona č. 513/1991 Zb. Obchodný zákonník v platnom znení
medzi týmito
zmluvnými stranami

Predávajúci: Multivac Export AG organizačná zložka Slovakia

Sídlo: Račianska 153/A, 831 54 Bratislava

IČO: 44286091

IČ DPH: SK4020227376

Zapísaná v Obchodnom registri Okresného súdu Bratislava I, oddiel Po, vložka č. 1620/B

Zastúpená: Ing. Ján Kľučár, vedúci organizačnej zložky

Bankové spojenie: Tatra Banka, a.s., Bratislava

číslo účtu: 2921908039/1100

Kupujúci: HSH spoločnosť s ručením obmedzeným

Sídlo: Majer 236, 951 35 Veľké Zálužie

IČO: 31409890

IČ DPH: SK2020408984

Zapísaná v Obchodnom registri Okresného súdu Nitra, oddiel Sro, vložka č. 2936/N

zastúpená: Ing. Timotej Husár, CSc. - konateľ spoločnosti

Bankové spojenie : Poštová banka a.s., pobočka Nitra

číslo účtu : 20012201/6500

I.

P r e d m e t z m l u v y

1.1 Predmetom tejto zmluvy je predaj automatického hlbokotlačného baliaceho stroja Multivac R145 v zmysle súťažných podkladov na predmet zákazky „Automatický hlbokotlačný baliaci stroj“, výzvy zverejnenej vo vestníku č. 14/2014 zo dňa 22.01.2014 pod číslom 1301-WYT (ďalej len „predmet kúpy“) a úprava vzájomných práv a povinností zmluvných strán s tým súvisiacich.

1.2 Predávajúci sa zaväzuje touto zmluvou riadne a včas dodať kupujúcemu predmet kúpy a previesť na neho vlastnícke právo k predmetu kúpy a kupujúci sa zaväzuje prevziať riadne a včas dodaný predmet kúpy a zaplatiť zaň kúpnu cenu v zmysle čl. II. zmluvy.

II.

K ú p n a c e n a

2.1 Kupujúci je povinný zaplatiť predávajúcemu za predmet kúpy dohodnutú kúpnu cenu. Cena predmetu kúpy je stanovená na základe dohody zmluvných strán vo výške 194.335,20 EUR s DPH, slovom: stodevät'desiatštyritisícristotridsaťpäť EUR, dvadsať centov.

2.2 Kúpna cena je zložená z nasledujúcich položiek:

| | |
|--|----------------------|
| Automatický hlbokotlačný baliaci stroj | 67.332,- EUR bez DPH |
| Vákuová pumpa | 8.080,- EUR bez DPH |
| Etiketovacie zariadenie | 22.634,- EUR bez DPH |
| Rezanie | 14.569,- EUR bez DPH |
| Odstraňovanie zvyškov fólie | 3.791,- EUR bez DPH |
| Dopravné zariadenie | 3.303,- EUR bez DPH |
| Formáty balenia – základná forma | 18.876,- EUR bez DPH |
| Formát 1 | 3.671,- EUR bez DPH |

| | |
|---|-----------------------|
| Formát 2 | 2.958,- EUR bez DPH |
| Formát 3 | 4.695,- EUR bez DPH |
| Formát 4 | 2.923,- EUR bez DPH |
| Formát 5 | 5.911,- EUR bez DPH |
| Formát 6 | 3.203,- EUR bez DPH |
| spolu zmluvná cena: | 161.946,- EUR bez DPH |
| daň z pridanej hodnoty podľa platného zákona: | 32.389,20 EUR |

2.3 V kúpnej cene je zahrnutá inštalácia stroja a zaškolenie personálu v rozsahu 1 deň o čom bude spísaný protokol o zaškolení a o jeho obsahu.

2.4 V cene tovaru je zahrnutá doprava. V cene tovaru sú ďalej zahrnuté náklady, ktoré vznikli, resp. vzniknú predávajúcemu v súvislosti s colným riadením a odvodom dane.

2.5 Zmluvná cena uvedená v čl II, bode 2.1 je cenou konečnou a nebude menená.

III.

Platobné podmienky

3.1 Zmluvné strany sa dohodli, že kúpnu cenu uvedenú v článku II. tejto zmluvy (ďalej len „kúpna cena“) uhradí predávajúcemu kupujúci na základe vystavenej faktúry.

3.2 Zmluvné strany si dohodli úhradu kúpnej ceny nasledujúcim spôsobom:

Kupujúci uhradí celkovú cenu strojov do 60 dní po dodaní a nainštalovaní predmetu zmluvy = 194.335,20 EUR.

3.3 Predávajúci zároveň s inštaláciou vystaví a odovzdá kupujúcemu faktúru s dátumom splatnosti, určeným podľa bodu 3.2. tejto zmluvy. Neoddeliteľnou prílohou faktúry bude aj dodací list, ktorý potvrdia obidve zmluvné strany.

IV.

Doklady

4.1 Pri odovzdaní predmetu kúpy je predávajúci povinný odovzdať kupujúcemu nasledovné doklady :

- 1/ Servisná knižka
- 2/ Návod na použitie
- 3/ Faktúra s dodacím listom
- 4/ Preberací protokol

V.

Miesto plnenia

5.1 Miestom plnenia je sídlo kupujúceho: Majer 236, 951 35 Veľké Zálužie

VI.

Doba plnenia

6.1 Predmet kúpy bude dodaný v lehote do 70 dní od účinnosti kúpnej zmluvy.

6.2 V prípade nedodania predmetu kúpy predávajúcim do lehoty stanovenej v čl. 6.1, má kupujúci právo uplatniť si náhradu škody, ktorá mu vznikne v súvislosti s oneskoreným dodaním predmetu kúpy.

VII.

Nadobudnutie vlastníckeho práva

Prechod nebezpečenstva škody na predmete kúpy

7.1 Vlastníctvo predmetu kúpy prechádza na kupujúceho až úplným zaplatením kúpnej ceny.

7.2 Nebezpečenstvo škody na predmete kúpy prechádza na kupujúceho dňom dodania predmetu zmluvy do prevádzky kupujúceho, jeho úplnou inštaláciou a zaškolením osôb kupujúceho.

7.3 V prípade nezaplatenia kúpnej ceny má predávajúci právo po uplynutí ďalších 30 dní inštalovaný stroj demontovať a odobrať späť. Pre uvedený prípad poskytne kupujúci všetky potrebné úkony (prístup do objektu, nakládka) súvisiace s uplatnením tohto práva.

7.4 Predávajúci je povinný po tom, čo bola zaplatená kúpna cena tovaru, odovzdať kupujúcemu všetky doklady, ktoré sa k tovaru vzťahujú a umožniť tým kupujúcemu nadobudnúť vlastnícke právo.

7.5 Predávajúci je povinný pri odovzdaní tovaru kupujúcemu ho kvalifikovane zaškoliť o spôsobe užívania tovaru tak, ako to uvádza výrobca. O odovzdaní predmetu zmluvy bude spísaný preberací protokol podpísaný zmluvnými účastníkmi a ďalej bude odovzdaná dokumentácia v slovenskom, českom alebo anglickom jazyku. Dodávateľ je povinný max. do 10 dní po dodaní dodať manuál v slovenskom alebo českom jazyku, ak bol so strojom dodaný iba manuál v angličtine.

7.6 Kupujúci je povinný urobiť všetky úkony a práce, ktoré sú nevyhnutné podľa tejto zmluvy a ponuky na to, aby predávajúci mohol riadne dodať tovar uvedený v čl. I.

VIII.

Podmienky záruky a servis

8.1 Predávajúci poskytuje kupujúcemu záruku na predmet kúpy v trvaní 24 mesiacov.

8.2 Záruka začne plynúť dňom riadneho prevzatia predmetu kúpy kupujúcim.

8.3 Záruka na predmet kúpy sa riadi záručným prehlásením výrobcu a jej rozsah je popísaný v servisnej knižke.

8.4 Predávajúci sa zaväzuje na základe operatívnych objednávok kupujúceho vykonávať servis, prehliadky a opravy do 90 minút od oznámenia predávajúcemu z dôvodu zabezpečenia plynulosti prevádzkovej činnosti kupujúceho. V prípade nedodržania časového limitu na servis zo strany predávajúceho, je kupujúci oprávnený požadovať od predávajúceho náhradu škody vo výške ušlého zisku a úhrady mzdových a sociálnych nákladov zamestnancov prevádzky počas doby prevyšujúcej 90 minút od oznámenia kupujúcim.

IX.

Vyššia moc

9.1 Vyššou mocou sa rozumejú mimoriadne okolnosti brániace výkonu povinností vyplývajúcich z tejto zmluvy, ktoré nastali až po platnosti zmluvy, a nemohli byť zmluvnou stranou odvrátené.

9.2 V prípade okolností vyššej moci sa termíny dodávky predlžujú o dobu trvania vyššej moci. Okolnosti vyššej moci sa predávajúci zaväzuje ihneď písomne oznámiť kupujúcemu.

X.

Sankcie

10.1. V prípade, že kupujúci nedodrží lehotu pre zaplatenie splátok kúpnej ceny podľa čl. III. tejto zmluvy, dohodli sa zmluvné strany v zmysle príslušných ustanovení obchodného zákonníka, že kupujúci zaplatí predávajúcemu zmluvný úrok z omeškania vo výške 0,05 % z dlžnej čiastky za každý deň omeškania, ktorá v danej lehote nebola uhradená.

10.2. V prípade, že predávajúci nedodrží lehotu pre dodanie predmetu kúpnej zmluvy podľa čl. VI. tejto zmluvy, dohodli sa zmluvné strany v zmysle príslušných ustanovení obchodného zákonníka, že kupujúci je oprávnený faktúrovať predávajúcemu zmluvnú pokutu vo výške 0,05 % z hodnoty kúpnej ceny podľa čl. II., bod 2.1. tejto zmluvy za každý deň omeškania.

XI.

Zrušenie zmluvy

11.1 Ak niektorá strana podstatne poruší svoje povinnosti vyplývajúce jej z tejto zmluvy a/alebo zo všeobecne záväzného právneho predpisu, predovšetkým z Obchodného zákonníka SR, a strana porušujúca svoje povinnosti nenapravila závadný stav ani v dodatočne priradenej lehote stanovenej jej stranou oprávnenou na odstúpenie, je strana porušením dotknutá oprávnená od tejto zmluvy odstúpiť.

11.2 Odstúpenie sa stane účinným dňom doručenia písomného oznámenia o odstúpení druhej strane.

11.3 Odstúpenie od zmluvy sa nedotýka nároku na náhradu škody.

11.4 Za podstatné porušenie tejto zmluvy sa považuje aj nedodržanie termínu splatnosti faktúr kupujúcim a nedodržanie termínu dodania predmetu zmluvy predávajúcim.

11.5. Zmluvu je možné zrušiť aj vzájomnou dohodou zmluvných strán.

XII.

Záverčné ustanovenia

12.1 Ostatné, touto zmluvou neupravené, zmluvné vzťahy sa primerane spravujú ustanoveniami Zákona č. 513/1991 Zb. Obchodný zákonník v platnom znení.

12.2 Táto zmluva nadobúda platnosť a účinnosť dňom podpisu obidvoma zmluvnými stranami.

12.3 Kupujúci súhlasí s tým, aby údaje z tejto zmluvy a získané na základe tejto zmluvy boli predávajúcim ďalej spracovávané podľa zákona č. 428/2002 Z.z. o ochrane osobných údajov v platnom znení, za účelom ďalšieho obchodného kontaktu, zasielania ponúk vrátane elektronických, a s tým, že tieto údaje môžu byť poskytnuté tretím osobám na účely uzavretia, zmeny alebo ukončenia zmluvy o poskytnutí finančnej služby. Tento súhlas je udelený na dobu platnosti tejto zmluvy a môže byť kedykoľvek písomne odvolaný.

12.4 Predávajúci je povinný strpieť výkon kontroly/auditu/overovania súvisiaceho s dodávaným tovarom, prácami a službami kedykoľvek počas platnosti a účinnosti Zmluvy o NFP, a to oprávnenými osobami a poskytnúť im všetku potrebnú súčinnosť. Oprávnené osoby na výkon kontroly/auditu/overovania sú najmä: 1. Poskytovateľ a ním poverené osoby, 2. Útvar následnej finančnej kontroly a nimi poverené osoby, 3. Najvyšší kontrolný úrad SR, príslušná Správa finančnej kontroly, Certifikačný orgán a nimi poverené osoby, 4. Orgán auditu, jeho spolupracujúce orgány a nimi poverené osoby, 5. Splnomocnení zástupcovia Európskej Komisie a Európskeho dvora audítorov. Osoby prizvané orgánmi uvedenými bode 1 až 4 v súlade s príslušnými právnymi predpismi SR a ES.

12.5 Akékoľvek zmeny a doplnky k tejto zmluve je možné vykonať len písomným dodatkom odsúhlaseným obidvoma zmluvnými stranami.

12.6 V prípade rozporu medzi ustanoveniami tejto zmluvy a jej prílohami, prednosť majú ustanovenia dohodnuté v zmluve.

12.7 Spory vzniknuté neplnením tejto zmluvy budú riešené dohodou zmluvných strán. V prípade, že sa zmluvné strany nedohodnú, budú spory riešené súdnou cestou.

12.8 Všetky písomnosti medzi sebou, si budú zmluvné strany navzájom posielat' vo všetkých záležitostiach týkajúcich sa tejto zmluvy na adresy uvedené v záhlaví tejto zmluvy. V prípade, ak niektorá zo zmluvných strán zmení si adresu pre doručovanie je povinná do 3 dní to oznámiť druhej zmluvnej strane, ináč sa má za to, že písomnosť zaslaná na adresu podľa tejto zmluvy bola riadne doručená. Na účely tejto zmluvy sa všetky písomnosti považujú za doručené dňom ich prevzatia druhou zmluvnou stranou alebo dňom, keď pošta vráti písomnosť. Všetky písomnosti sa považujú za doručené aj v prípade, ak ich druhá zmluvná strana odmietne prevziať.

12.9 Zmluvné strany vyhlasujú, že na znení tejto zmluvy sa dohodli dobrovoľne, s jej obsahom plne súhlasia a preto ju vlastnoručne podpísali. Zmluva sa vyhotovuje v 4 exemplároch. Kupujúci obdrží 3 vyhotovenia a predávajúci 1 vyhotovenie tejto zmluvy.

12.10 Neoddeliteľnou súčasťou tejto zmluvy je príloha č. 1 Špecifikácia predmetu kúpy.

12.11 Predávajúci je povinný predložiť kupujúcemu elektronickú verziu podrobného rozpočtu vo formáte MS Excel, ako aj každú zmenu podrobného rozpočtu, ku ktorej príde počas realizácie predmetu zmluvy.

V Veľkom Záluží, dňa 18.12.2014

Vo Veľkom Záluží, dňa 18.12.2014

Predávajúci:

Kupujúci:

Multivac Export AG
Ing. Ján Kľučár

HSH spol. s r.o.
Ing. Timotej Husár, CSc. - konateľ

 **MULTIVAC**
Multivac Export AG
organizačná zložka Slovakia
Račianske 153/A
831 54 Bratislava (1)

HSH s. r. o.
Majer 236, 951 35 Veľké Zálužie
DIČ: 2020408984
IČ DPH: SK2020408984 (1)

PRÍLOHA č.1
ŠPECIFIKÁCIA PREDMETU ZMLUVY

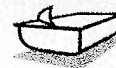
**Cenová ponuka
č. : HSH R145 / JK /V2**

Pre: HSH s.r.o.
Ing. Timotej Husár, konateľ spoločnosti
Majer 236
951 35 Veľké Zálužie

Od: MULTIVAC Export AG
Organizačná zložka Slovakia
Zastúpená: Ing. Ján Kľučár, vedúci org. zložky
Račianska 153/A
831 54 Bratislava
IČO: 44 286 091
DIČ: 4020227376
IČ DPH: SK4020227376
Bankové spojenie: TATRA BANKA, a.s., Bratislava
Číslo účtu IBAN: SK48 1100 0000 0029 2190 8039
Telefón: +420 905 505 694
E-mail: jan.klucar@sk.multivac.com

Dátum
9.6.2014

Cenová ponuka – č. HSH R145 / JK /V2

Vážený pán Husár,

Ďakujeme za Váš záujem o stroje Multivac a dovoľujeme si Vám predložiť cenovú ponuku a technickú špecifikáciu na baliacu linku

Multivac R145

Veríme, že naša ponuka spĺňa v maximálnej možnej miere Vaše predstavy a tešíme sa na budúcu spoluprácu.

V prípade akýchkoľvek otázok a nejasností nás prosím kontaktujte.

S priateľským pozdravom,

Linka na balenie hydínových výrobkov a čerstvej chladenej hydiny do vákua, resp. do ochrannej atmosféry

MULTIVAC baliaci stroj typ R 145

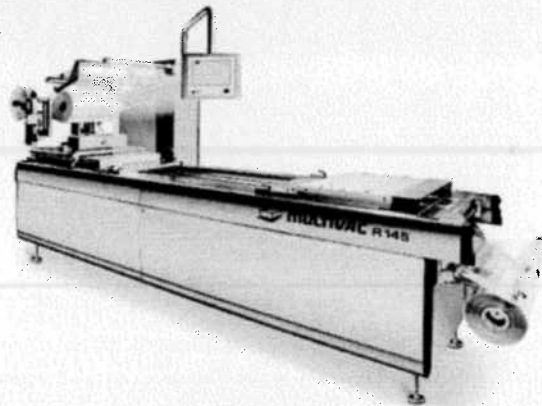

Automatický hlboko-ťažný baliaci stroj vo vyhotovení z nehrdzavejúcej ocele, umývateľný. Samonosné a plynule nastaviteľné zdvíhacie systémy, snímateľné bočné kryty stroja s jednoduchým prístupom pre údržbu zo všetkých strán. Integrovaná zbernica spoločného odvodu vzduchu s tlmením pre všetky prvky stroja ovládané tlakovým vzduchom. Balička je určená na balenie s využitím spodnej teplom tvarovateľnej fólie. S vrchnou fóliou sa uzatvára za pomoci tepelného zvaru. Baličku je možné čistiť a dezinfikovať agresívnymi čistiacimi prostriedkami za pomoci peny, vody a pary pre zaručenie maximálnej hygieny prevádzky. Baliaci stroj zodpovedá smerniciam príslušného výboru pre hygienu a bezpečnosť potravinárskych strojov v EU a SR.

Spoločnosť MULTIVAC je držiteľom certifikátu kvality ISO 9001.

Balené výrobky:

Potraviny: hydínové výrobky a chladená hydina

Obalový materiál:

Spodná fólia (mäkká), Typ: PA/PE, šírka: 422 mm, Tolerancia: +2 mm, hrúbka: cca 150 μ , teplom tvarovateľná, zvárateľná

Spodná fólia (tvrdá), Typ: APET/PE, šírka: 422 mm, Tolerancia: +2 mm, hrúbka: max. 600 μ , teplom tvarovateľná, zvárateľná

Vrchná fólia (mäkká), Typ: OPA/PE, šírka: 420 mm, Tolerancia: ± 1 mm, hrúbka: cca 70 μ , zvárateľná tepelným zvarom

Typ balenia:

Vákuové balenie.

Balenie do ochrannej atmosféry.

Výkon:

Max. 10 pracovných cyklov za min.

Technické údaje

Rozmery celej linky :

| | |
|-------------|----------|
| dĺžka cca.: | 6 180 mm |
| šírka cca.: | 1 104 mm |
| výška cca.: | 1 936 mm |

Obchodné podmienky

Predmet dodávky:

Baliaci stroj Multivac typ R145 (ďalej zariadenie), v súlade s priloženou technickou špecifikáciou a cenou.

Táto ponuka bola spracovaná na základe známych požiadaviek zákazníka. V prípade akýchkoľvek nových požiadaviek, ktoré by znamenali zmeny v technickej špecifikácii a v cene, bude vypracovaná nová ponuka, pričom táto bude považovaná za bezpredmetnú.

Cena:

Celková uvedená cena zariadenia je vrátane balenia, dopravy a poistenia počas dopravy.

V cene nie sú zahrnuté náklady spojené s manipuláciou pri vykládke zariadenia u zákazníka.

V záujme rýchlej a hladkej inštalácie a uvedenia zariadenia do prevádzky je pred začatím týchto prác potrebné zabezpečiť:

médiá

- elektrika
- tlakový vzduch
- prívod chladiacej vody
- odtok chladiacej (ak nie je k dispozícii chladič)
- primerané množstvo obalového materiálu (fólia a misky)
- primerané množstvo výrobkov
- príslušný personál obsluhy a údržby na zaškolenie

Dodacie podmienky:

DDU adresa zákazníka

Platobné podmienky:

Do 60 dní po inštalácii zariadenia

Dodací termín:

Dodací termín zariadenia podľa technickej špecifikácie v tejto ponuke je cca 10 týždňov odo dňa prijatia objednávky.

Platnosť ponuky:

Táto ponuka je platná do 30.6.2014.

Technická dokumentácia:

Súčasťou dodávky je kompletná technická dokumentácia k zariadeniu. Jej súčasťou sú:

- návod na obsluhu a údržbu v slovenskom jazyku

- elektrické a pneumatické schémy v českom jazyku
- katalóg náhradných dielov v anglickom jazyku

Záruka:

Záručná doba je 24 mesiacov odo dňa uvedenia do prevádzky, najviac však 26 mesiacov od prevzatia zariadenia odberateľom, ak oneskorenie s uvedením do prevádzky nie je z dôvodov na strane spoločnosti Multivac.

Zodpovednosť za škody:

Multivac ako aj jeho zamestnanci nenesú zodpovednosť za priame alebo nepriame škody, či straty, ako je výpadok výroby, stratu na zisku alebo akékoľvek iné hmotné straty vzniknuté v súvislosti s touto ponukou alebo zariadením.

Všeobecné obchodné podmienky:

Táto ponuka je založená na našich „Všeobecných obchodných podmienok“, ktoré nájdete na stránke www.multivac.com.

V prípade, že na základe tejto ponuky bude zadaná objednávka, bude sa následný obchodný vzťah riadiť právnym poriadkom Slovenskej republiky, predovšetkým zákonom č. 513/1991 Zb. Obchodný zákonník v znení neskorších predpisov.

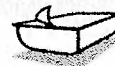

Cena

Hlbokoťažný baliaci stroj MULTIVAC R 145

| | |
|--|----------------------------------|
| 1. Základné vyhotovenie | 69 782,- EUR |
| 2. Vákuová pumpa | 8 080,- EUR |
| 3. Etiketovacie zariadenie (etiketa na vrch balíčka) | 22 634,- EUR |
| 4. Rezanie | 14 569,- EUR |
| 5. Odstraňovanie zvyškov fólie | 3 791,- EUR |
| 6. Výstup zo stroja | 3 303,- EUR |
| 7. Formáty balenia | |
| Základná forma: 1 stopa x 1 rad | 18 876,- EUR |
| Vario 1: 1 stopa x 1 rad (mäkká spodná fólia) | 3 671,- EUR |
| Vario 2: 1 stopa x 1 rad (tvrdá spodná fólia) | 2 958,- EUR |
| Vario 3: 2 stopy x 1 rad (mäkká spodná fólia) | 4 695,- EUR |
| Vario 4: 2 stopy x 1 rad (tvrdá spodná fólia) | 2 923,- EUR |
| Vario 5: 3 stopy x 1 rad (mäkká spodná fólia) | 5 911,- EUR |
| Vario 6: 3 stopy x 1 rad (tvrdá spodná fólia) | 3 203,- EUR |
| 8. Všeobecné | |
| SPOLU | 161 946,- EUR plus DPH |

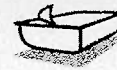
**Technická špecifikácia:****MULTIVAC baliaci stroj typ R 145****1. ZÁKLADNÉ VYHOTOVENIE**

Pozostáva z:

Nerezový rám stroja

Hygienický dizajn, trieda ochrany IP 65

Dĺžka rámu 4 000 mm,
Vzdialenosť náradí 2475 – 3050 mm,

Spínacia skriňa s rozmermi: 810 x 1 725 mm

Bočné kryty stroja

Nominálna šírka stroja 420 mm

Predĺženie výstupnej časti stroja o 1 250 mm za účelom montáže etiketovacích zariadení

Bezpečnostný systém E, typ s mechanickou závorou pre formovacie a zvráacie náradia

Sada ochranných krytov v hygienickom vyhotovení z nehrdzavejúcej ocele, pre základný formát balenia

Servisná sada typ 1, obsahujúca základné servisné nástroje a spotrebný materiál (gumové tesnenie pre formovaciu stanicu, poistky, atď.).

Zdvíhací mechanizmus s elektromotorickým pohonom pre formovaciu stanicu, typ HSE 01, 4-bodové uchytenie, prítlačná sila 40 000 N, max. otvorenie 150 mm

Zdvíhací mechanizmus s elektromotorickým pohonom pre zvráaciu stanicu, typ HSE 01, 2-bodové uchytenie, prítlačná sila 40 000 N, max. otvorenie 150 mm

Posun fólie typ FC-Drive, trojfázový elektromotor s frekvenčným meničom

Poniklované vodiace reťaze spodnej fólie

Systém odvíjania vrchnej fólie typ F 22, 3" cievka

Systém odvíjania spodnej fólie typ F 22, 3" cievka

Fotoelektrické zariadenie pre vrchnú fóliu s registrovanou potlačou, vrátane brzdy, umiestnenie na spínacej skrini

Všetky používané mazivá sú schválené pre potravinárske prevádzky, vrátane olejových náplní v prevodových skriniach

2 x Centrálne mazanie zdvíhacích mechanizmov typu HSE 01

Čistiaci program s uzavretím a temperovaním foriem počas čistenia stroja



Mazanie transportných reťazí, odstraňovanie prebytočného maziva, vrátane programu pre dráhu mazania

Základné vyhotovenie pre pneumatiku

Hlavný redukčný ventil R 1/2"

Bezpečnostný ventil

Tlakový snímač pre kontrolu vstupného tlaku

Jemný olejový filter pre čistenie tlakového vzduchu na formovanie

Ventil pre zváranie s regulátorom tlaku

Timenie odvodu vzduchu tlakového systému

Systém chladiacej vody vrátane kontroly prietoku a vypúšťacieho ventilu na

vyprázdnenie chladiacich kanálov vo formách

Formovanie spodnej fólie (systém B)

Formovací systém so spodným predohrevom, formovanie tlakovým vzduchom a s podporou vákuu zospodu

Odsávací jednotka typ UV10 – odsávanie cez perforáciu spodnej fólie

Oddelené ventilovanie spodnej a hornej časti zváracieho stanice

Oddelené zavzdušnenie snímača tlaku – ochrana pred znečistením

Vháňanie ochranného plynu typ VBS96 pre koncentrácie $O_2 \geq 21\%$, vyprázdnenie zásobníka plynu cez tlačidlo na ovládacom paneli

Základné vyhotovenie pre elektriku

Napätie 400 V, frekvencia 50 Hz, 3 fázy s uzemnením

Hlavný istič s hlavným vypínačom

Označenie jednotlivých káblov v spínacej skrini ako podľa normy EN 60204 § 13.2

El. zásuvka pre striedavý prúd (220 V) vo vnútri spínacej skrine

Ohrev vnútra spínacej skrine – ochrana el. komponentov pred kondenzáciou vodných pár

Uzamykateľný hlavný vypínač na dverách spínacej skrine.

3 x Núdzové tlačidlá STOP ako štandard – 1x na vstupe fólie, 1x na výstupe z baličky a na ovládacom paneli 1x

Riadiaca a kontrolná jednotka IPC 06

Operačný systém Windows CE/xPe odolný voči vysokým teplotám, vibráciám a elektromagnetickým vlnám

Vybavenie:

CPU s rozhraniami pre elektronický zmiešavač plynov alebo pre interný

Oxymeter/Combimeter

Eternetové pripojenie do vnútro podnikovej siete

Počet vstupov a výstupov závisí od vyhotovenia stroja

8 tepelno-regulačných okruhov a 4 analógové vstupy

Pamäťový modul pre 500 programov, ovládanie cez alfa- numerický vstup
Možnosť zálohovania dát cez USB kľúč
Ochrana údajov pri náhlom prerušení napätia
Ochrana heslom na 3 rôznych úrovniach (napr. obsluha, údržba, servis)
Zobrazovanie výkonu
Počítadlo taktov
Počítadlo prevádzkových hodín
Počítadlo vyhovujúcich balení je štandard, aktívne len v kombinácii s detekciou konca spodnej a vrchnej fólie
Kontrola posunu pre vstup a výstup ako štandard
Program pre čiastkový posun fólie ako štandard, posun sa môže deliť na pol kroku, tretinu alebo štvrtinu kroku
Zobrazovanie spotreby fólie v metroch, resetovateľné, aktivácie cez servisné menu, aktívne len v kombinácii s detekciou konca spodnej a vrchnej fólie
Vypnutie zvukového hlásenia chyby cez obslužný panel, môže byť aktivované cez servisné menu

Dotykový displej 12,1", farebný, LED podsvietenie, vode odolný IP 65, nerezová skrinka

Ovládacie rozhranie HMI 2.0

USB kľúč na zálohovanie a obnovenie programu riadenia stroja

Inštalácia teplotných riadených okruhov

Teplotný riadený okruh pre:

1 x formovacieho kopyta (pre prípadnú dodatočnú montáž kopyta)

1 x predohrev spodný pri formovaní

1 x zváranie

Napäťový istič

Synchronizácia pre vrchné etiketovacie zariadenia MR625 OP

Montážna sada na uchytenie vrchného etiketovacieho zariadenia MR625 OP

Signál spodnej polohy piestu pneumatického valca priečného rezania

Hlásenie nízkeho tlaku plynu v zásobníku

Hlásenie konca spodnej fólie

Hlásenie konca vrchnej fólie

2. VÁKUOVÁ PUMPA

Busch CB 250/80, 3 x 208-253 / 400 V / 50 Hz, na odsávanie a na podporu formovania

Nominálna kapacita: 250 m³/h na odsávanie a 80 m³/h na formovanie

Inštaláčna sada typ B na ukotvenie vákuovej pumpy do 300 m³/h

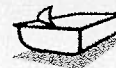

3. ETIKETOVACIE ZARIADENIA MR

Etiketovací stroj MR625 OP (pravo ruká verzia), bez tlačiarne – lepenie etikety na vrchnú fóliu po zvráaní

Etiketovacia hlava - typ MR 6000 (navíjanie vodiaceho pásu etikiet)

Rám na upevnenie MR625 OP na hlbokoťažný baliaci stroj, montáž na základný rám vo výstupnej časti stroja

Kapacitný snímač na detekciu transparentných a papierových etikiet

Jednotka na presun a pritlačenia etikiet na vrchnú fóliu so šírkou 420 mm, max. šírka vodiaceho pásu etikety 150 mm, max. šírka etikety 146 mm

Kontrolná a ovládacia jednotka LC140, napäťové pripojenie: 230V/50Hz

Ovládací panel HI208, farebný 8,4" dotykový displej

Technická dokumentácia k etiketovaciemu stroju MR625 OP

Synchronizácia s baliacim strojom R145

4. REZANIE

Priečne rezanie pre mäkkú spodnú fóliu typ QRF, rezanie zospodu, mierne zvlnený rez

Spodný diel priečného rezania pre tvrdú spodnú fóliu typ FS 03, s dvoma pneumatickými piestami

Vrchný diel priečného rezania priečného rezania pre tvrdú spodnú fóliu typ FS 03 s vymeniteľným držiakmi nožov

Motor s frekvenčným meničom na pohon hriadele pozdĺžneho rezania s prevodovou skriňou, na rezanie mäkkej a tvrdej fólie

5. ODSTRAŇOVANIE ZOSTATKOV FÓLIE

Navíjanie zostatkov fólie RSW 22 s kontrolou pretrhnutia

6. VÝSTUP BALÍČKOV ZO STROJA

Výstupný dopravník typu Intralox s permanentným pohonom, dĺžka 800 mm

7. FORMÁTY BALENIA

Dĺžka kroku: 190 mm

Nominálna šírka stroja: 420 mm

Okraje fólie: 39 mm

Kvalita zvaru: štandardná

Hĺbka základnej formy: 130 mm

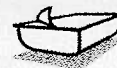
**Základný formát**

Počet stôp: 1
Počet radov: 1

Súčasti formátu**Formovacia stanica – vrchný diel**

Bez ohrevu
Hygienický dizajn

Formovacia stanica – spodný diel

S predohrevom
Vyhotovenie pre formovacie dosky a rozdeľovacie kríže

Zváracia stanica – spodná časť

Vyhotovenie pre zvärací rámček

Podporné a výstupné diely

Podporný systém v oblasti vkladania (2 podporné lišty)

Podporný systém pre oblasť výstupu (2 podporné lišty)

Vario 1

Počet stôp: 1
Počet radov: 1

Špecifikácia balíčka:

Výkres formátu

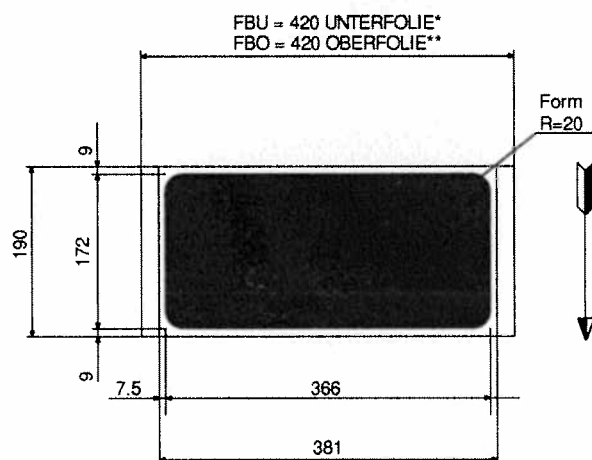



Vonkajšie rozmery: 381,00 mm x 190,00 mm
Vnútorne rozmery: 366,00 mm x 172 mm
Hĺbka balíčka: max. 120 mm

Výrobok: gastro balenia hydínových výrobkov

Fólie:

Spodná fólia (mäkká), Typ: PA/PE, šírka: 422 mm, Tolerancia: +2 mm, hrúbka: cca 150 µ, teplo tvarovateľná, zvarateľná

Vrchná fólia (mäkká), Typ: PA/PE, šírka: 420 mm, Tolerancia: ±1 mm, hrúbka: cca 70 µ, zvarateľná tepelným zvarom

Vario 1 – súčasti formátu

Formovacia stanica – spodná fólia - príslušenstvo:

1 x Formovacie misky typ Standard R20

Dištančné doštičky do hĺbky 130 mm

Zváracia stanica – príslušenstvo

Zváracia doska pre základnú zváraciu dosku

Rámčekové zváranie

Náhradná zváracia doska

Zvárací rámček

Dištančné doštičky do hĺbky 130 mm

Vario 1 diely

Pre pozdĺžne rezanie fólie

Nožový hriadeľ bez nožov

2 x kruhový nôž

Uchytenie rezania

2 x podpora rezania

Vario 2

Počet stôp: 1

Počet radov: 1

Špecifikácia balíčka:

Vonkajšie rozmery: 381,00 mm x 190,00 mm

Vnútorne rozmery: 366,00 mm x 172 mm

Hĺbka balíčka: odporúčaná max. 80 mm (bez formovacieho kopyta)

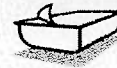

Výrobok: gastro balenia hydínových výrobkov, resp. chladenej hydiny do OA

Fólie:

Spodná fólia (tvrdá), Typ: APET/PE, šírka: 422 mm, Tolerancia: +2 mm, hrúbka: max. 600 μ , teplom tvarovateľná, zvárateľná

Vrchná fólia (mäkká), Typ: PA/PE, šírka: 420 mm, Tolerancia: ± 1 mm, hrúbka: cca 70 μ , zvárateľná tepelným zvarom

Výkres formátu

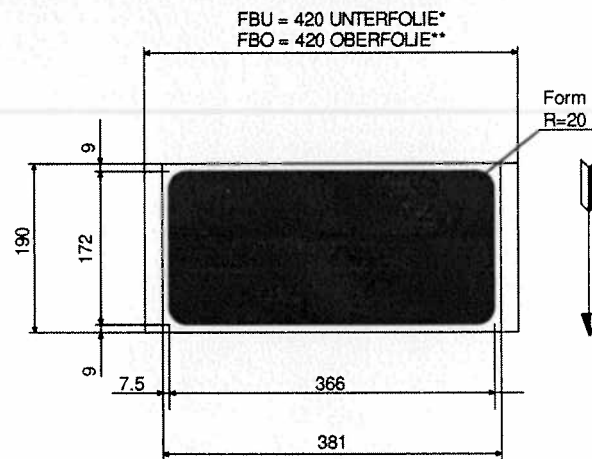

Vario 2 – súčasti formátu

Formovacia stanica – spodná fólia - príslušenstvo:

- 1x Formovacia miska typ 5, rebrované steny a profilované dno pre zvýšenie pevnosti
balíčka: šírka x dĺžka x hĺbka: 366,00 x 172 x 35 mm

Pre priečne rezanie fólie

Držiak noža pre rezanie typ FS03

Sada nožov s oblými rohmi (rádius 9 mm), 1 rad, vysekávanie tvrdej fólie

Vario 3

Počet stôp: 2
Počet radov: 1

Špecifikácia balíčka:

Vonkajšie rozmery: 190,50 x 190,00 mm
Vnútorne rozmery: 175,50 mm x 172,00 mm

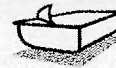

Hĺbka balíčka: max. 120 mm

Výrobok: hydínové výrobky do vákua, resp. do OA

Fólie:

Spodná fólia (mäkká), Typ: PA/PE, šírka: 422 mm, Tolerancia: +2 mm, hrúbka: cca 150 μ ,
teplo tvarovateľná, zvarateľná

Vrchná fólia (mäkká), Typ: PA/PE, šírka: 420 mm, Tolerancia: ± 1 mm, hrúbka: cca 70 μ ,
zvarateľná tepelným zvarom

Výkres balíčka:

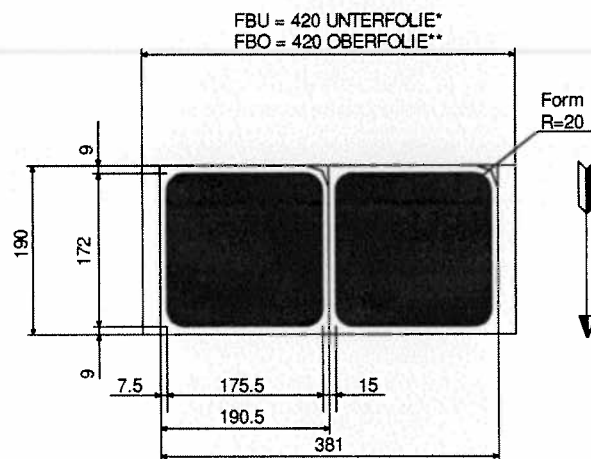

Vario 3 – súčasti formátu

Formovacia stanica – spodná fólia - príslušenstvo:

Rozdeľovací kríž pre tvrdú fóliu

Dištančné doštičky do hĺbky 130 mm

2 x Formovacie misky Standard R 20

Zváracia stanica – príslušenstvo

Zváracia doska pre základnú zváraciu dosku

Rámčekové zváranie

Náhradná zváracia doska

Dištančné doštičky do hĺbky 130 mm

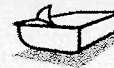
**Vario 3 diely****Pre pozdĺžne rezanie fólie**

Nožový hriadeľ bez nožov

3 x kruhový nôž

Uchytenie rezania

3 x podpora rezania

Vario 4

Počet stôp: 2

Počet radov: 1

Špecifikácia balíčka:

Výkres balíčka:

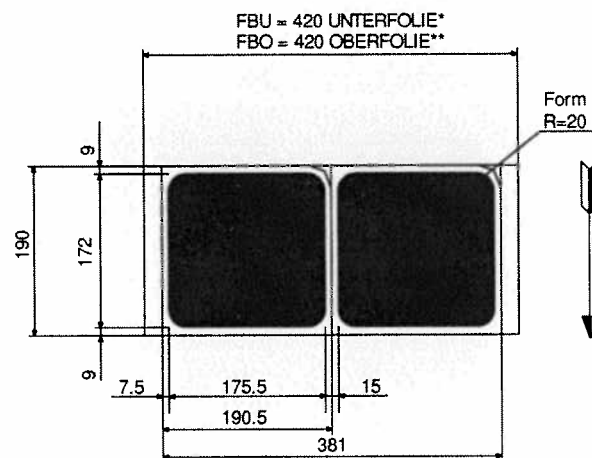

Vonkajšie rozmery: 190,50 x 190,00 mm

Vnútorne rozmery: 175,50 mm x 172,00 mm

Hĺbka balíčka: bez kopyta max. 60 – 70 mm

Výrobok: hydínové výrobky do OA

Fólie:

Spodná fólia (tvrdá), Typ: APET/PE, šírka: 422 mm, Tolerancia: +2 mm, hrúbka: max. 600 μ , teplom tvarovateľná, zvarateľnáVrchná fólia (mäkká), Typ: PA/PE, šírka: 420 mm, Tolerancia: ± 1 mm, hrúbka: cca 70 μ , zvarateľná tepelným zvarom

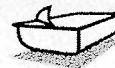
**Vario 4 – súčasti formátu****Formovacia stanica – spodná fólia - príslušenstvo:**

2 x Formovacie misky typ 5, rebrované steny a profilované dno pre zvýšenie pevnosti
balíčka: šírka x dĺžka x hĺbka: 175,50 x 182 x 25 mm

Pre priečne rezanie fólie

Držiak noža pre rezanie typ FS03

Sada nožov s oblými rohmi (rádius 9 mm), 2 rady, vysekávanie tvrdej fólie

Vario 5

Počet stôp: 3

Počet radov: 1

Špecifikácia balíčka:

Výkres balíčka:

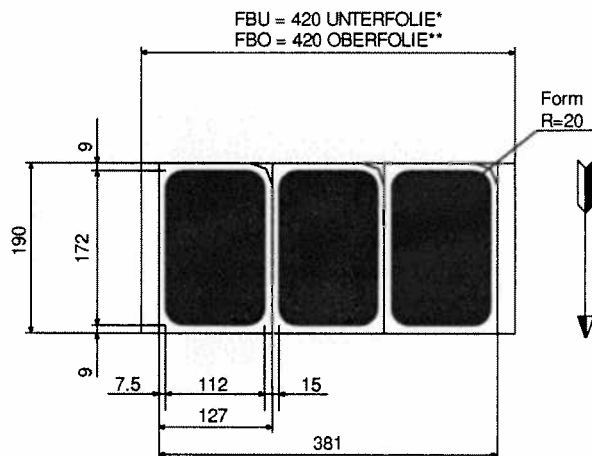

Vonkajšie rozmery: 127,00 x 190,00 mm

Vnútorne rozmery: 112,00 mm x 172,00 mm

Hĺbka balíčka: bez kopyta max. 70 – 80 mm

Výrobok: hydínové výrobky do vákua, resp. do OA

Fólie:

Spodná fólia (mäkká), Typ: PA/PE, šírka: 422 mm, Tolerancia: +2 mm, hrúbka: cca 150 μ ,
teplom tvarovateľná, zvárateľná

Vrchná fólia (mäkká), Typ: PA/PE, šírka: 420 mm, Tolerancia: ± 1 mm, hrúbka: cca 70 μ ,
zvárateľná tepelným zvarom

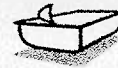
**Vario 5 – súčasti formátu****Formovacia stanica – spodná fólia - príslušenstvo:**

rozdeľovací kríž pre tvrdú fóliu

3x Formovacie misky typ Standard R 20

Dištančné doštičky do hĺbky 130 mm

3x Formovacie misky typ 5, profilované dno pre zvýšenie pevnosti balíčka: šírka x dĺžka x hĺbka: 112 x 182 x 5 mm

Zváracia stanica – príslušenstvo

Zváracia doska pre základnú zváraciu dosku

Rámčekové zváranie

Náhradná zváracia doska

Dištančné doštičky do hĺbky 130 mm

Pre pozdĺžne rezanie fólie

Nožový hriadeľ bez nožov

4 x kruhový nôž

Uchytenie rezania

4 x podpora rezania

Vario 6

Počet stôp: 3

Počet radov: 1

Špecifikácia balíčka:

Vonkajšie rozmery: 127,00 x 190.00 mm

Vnútorne rozmery: 112,00 mm x 172.00 mm

Hĺbka balíčka: bez kopyta max. 50 – 60 mm

Výrobok: mäsové výrobky

Fólie:

Spodná fólia (tvrdá), Typ: APET/PE, šírka: 422 mm, Tolerancia: +2 mm, hrúbka: max. 600 µ, teplom tvarovateľná, zvárateľná

Vrchná fólia (mäkká), Typ: PA/PE, šírka: 420 mm, Tolerancia: ±1 mm, hrúbka: cca 70 µ, zvárateľná tepelným zvarom

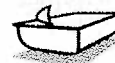

Výkres balíčka:

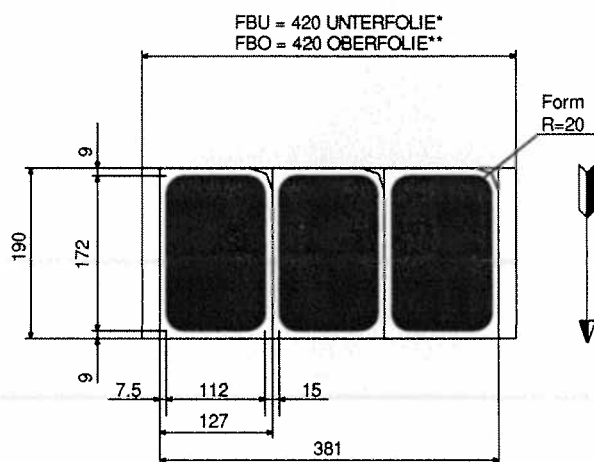
**Vario 6 – súčasti formátu**

- 3x Formovacie misky typ 5, rebrované steny a profilované dno pre zvýšenie pevnosti balíčka: šírka x dĺžka x hĺbka: 112 x 182 x 16 mm

Pre priečne rezanie fólie

Držiak noža pre rezanie typ FS03

Sada nožov s oblými rohmi (rádius 9 mm), 3 rady, vysekávanie tvrdej fólie

Kryty vodiacich reťazí fólie

8. Všeobecné

GS – značka zhody

GE – deklarácia zhody

CE - znak

Manuál, pozostáva z:

Návod na obsluhu, katalóg náhradných dielov a schémy pneumatických-/elektrických systémov

(1 exemplár je v cene základného vyhotovenia)

Jazyk: slovenský, český, anglický